



Installation instructions, accessories

Volvo Car Corporation Gothenburg, Sweden

Instrução n.º
32270879

Versão
1.0

Peça N.º
32289658

Placa de protecção debaixo do motor



Installation instructions, accessories

Volvo Car Corporation Gothenburg, Sweden

Ferramenta especial

	981 4112 Broca Número de ferramenta:981 4112 Descrição da ferramenta:Broca Quadros de ferramentas:EU99
	951 2782 Ferramenta para porca de rebite Número de ferramenta:951 2782 Descrição da ferramenta:Ferramenta para porca de rebite Quadros de ferramentas:08

Materiais

Designação	N.º de peça
Inibidor de ferrugem, fluido	

Equipamento

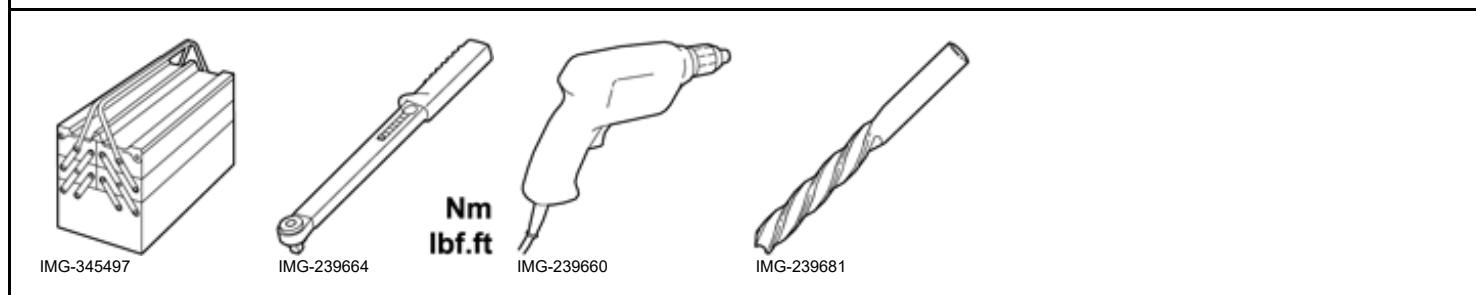



Installation instructions, accessories

Volvo Car Corporation Gothenburg, Sweden

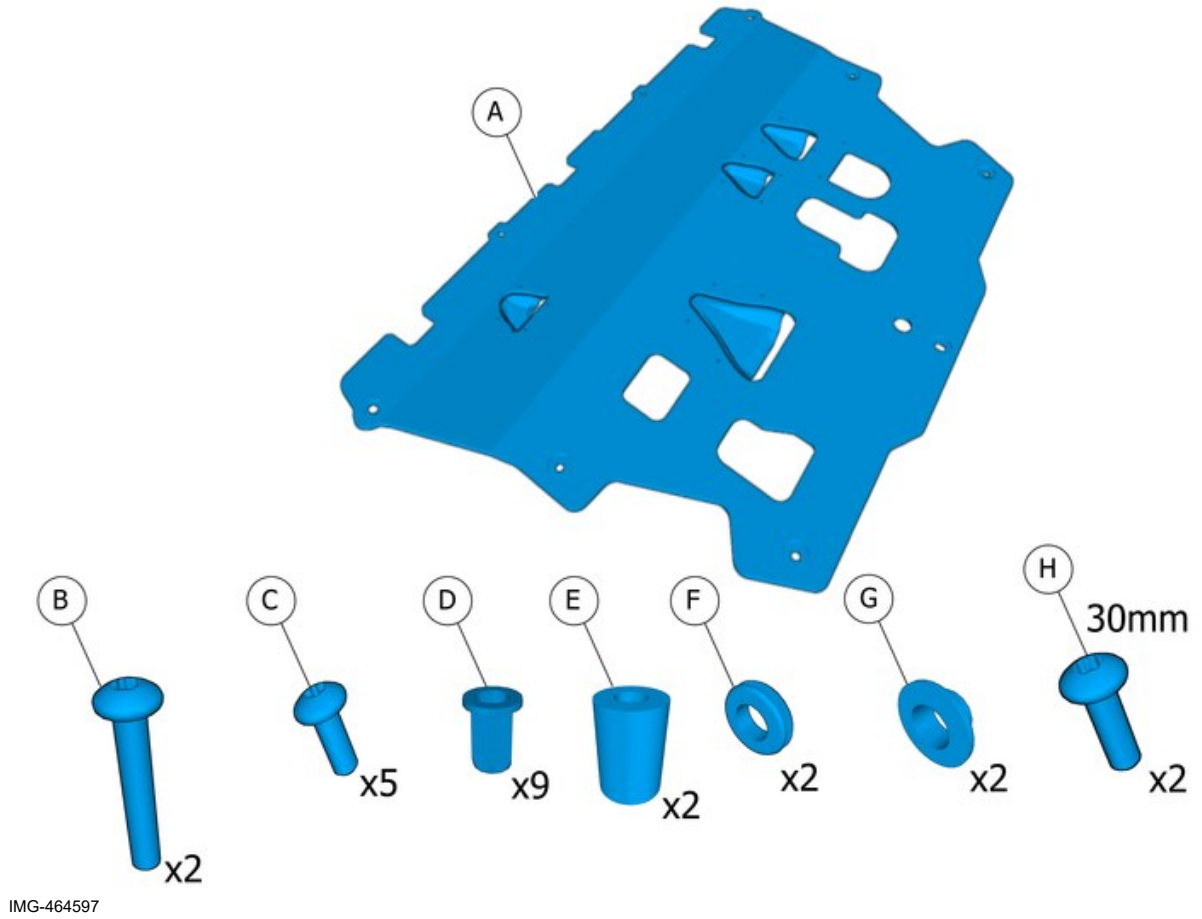



Installation instructions, accessories

Volvo Car Corporation Gothenburg, Sweden

Informações

1

Leia completamente as instruções antes de iniciar a instalação.

As notas e textos de advertência têm em vista a sua segurança e servem para minimizar o risco de que algo de danifique na instalação.

Certifique-se de que todas as ferramentas indicadas nas instruções se encontram disponíveis antes de iniciar a instalação.

Algumas fases das instruções são apresentadas apenas por imagens. Nas fases mais complicadas há também um texto explicativo.

Na eventualidade de problemas com as instruções ou com o acessório, consulte o concessionário local Volvo.

Símbolos de cores

2

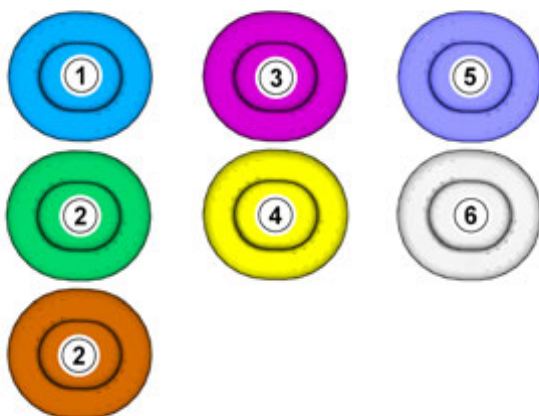

IMG-363036

Nota!

Este mapa de cores indica (na impressão e na versão electrónica) o significado das diferentes cores utilizadas nas imagens das etapas dos métodos.

1. Usadas para componentes destacados, o componente com o qual se vai trabalhar.
2. Usadas como cores extra, quando é necessário mostrar ou diferenciar componentes adicionais.
3. Usadas para elementos de fixação a desmontar/montar. Podem ser parafusos, braçadeiras, conectores, etc.
4. Usadas quando o componente não é completamente retirado do veículo, mas apenas desviado para o lado.
5. Usadas para ferramentas standard ou especiais.
6. Usadas como cores de fundo para componentes de veículos.

Remoção



Installation instructions, accessories

Volvo Car Corporation Gothenburg, Sweden

3

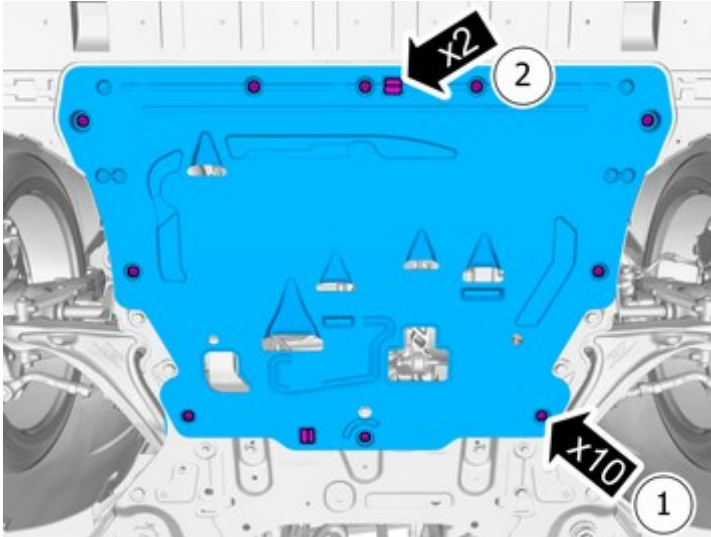

IMG-465413

1. Retire os parafusos.

2. Retire os grampos de fixação.

A peça não volta a ser utilizada.

4

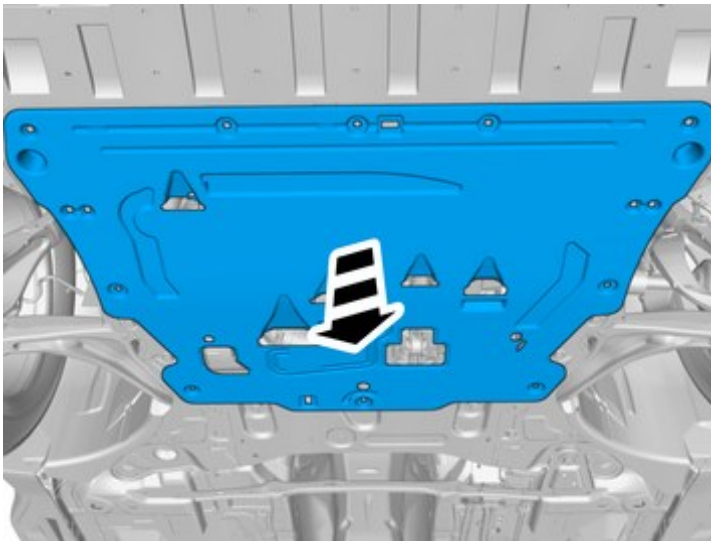

IMG-387158

Retire o painel.

A peça não volta a ser utilizada.

Montagem de acessório



Installation instructions, accessories

Volvo Car Corporation Gothenburg, Sweden

5

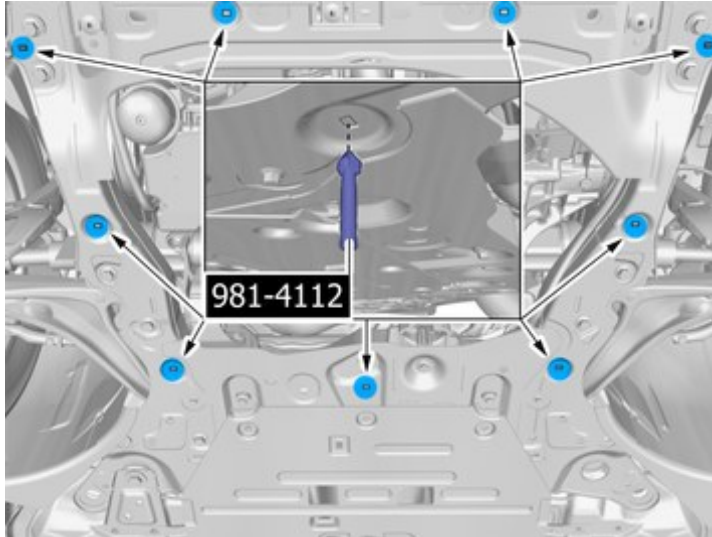

IMG-382659

Aviso!
Utilize luvas de protecção.

Aviso!
Use óculos de protecção

Execute o furo.

Utilize uma ferramenta especial: T9814112, Broca

6

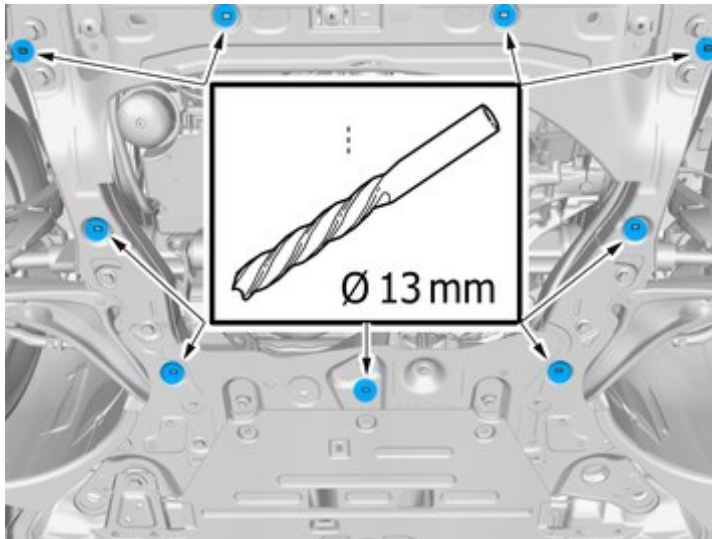

IMG-464497

Aviso!
Utilize luvas de protecção.

Aviso!
Use óculos de protecção

Execute o furo.



Installation instructions, accessories

Volvo Car Corporation Gothenburg, Sweden

7

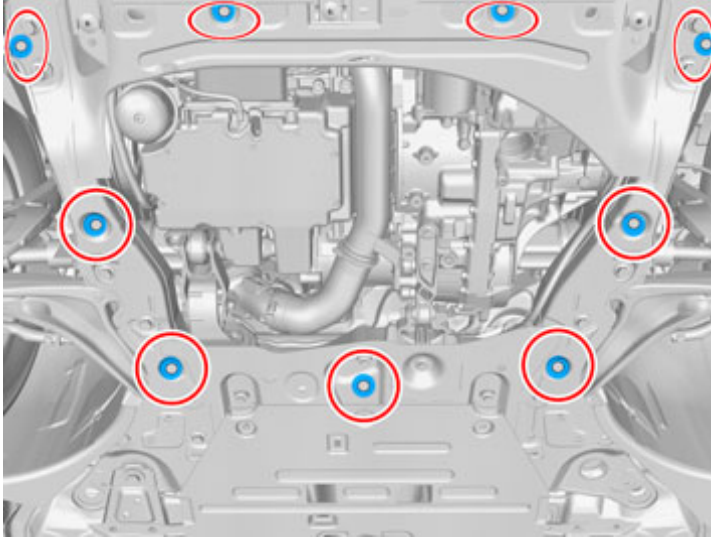

IMG-382663

Utilize: , Inibidor de ferrugem, fluido

8

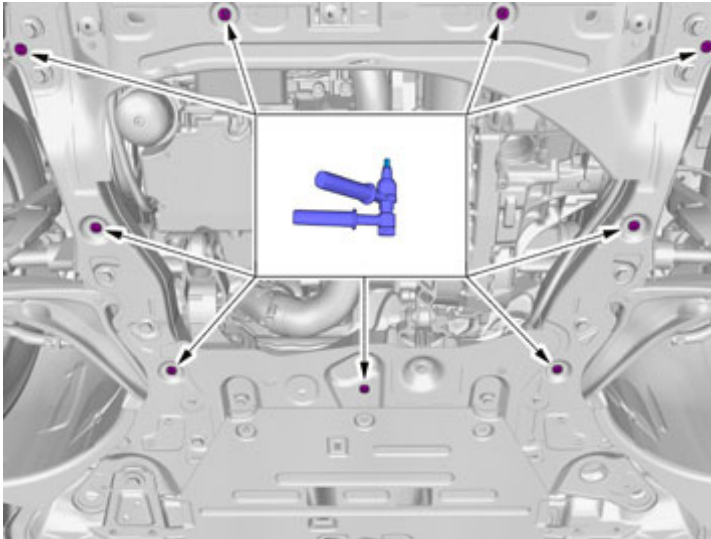

IMG-382636

Nota!
Vista para orientação



Installation instructions, accessories

Volvo Car Corporation Gothenburg, Sweden

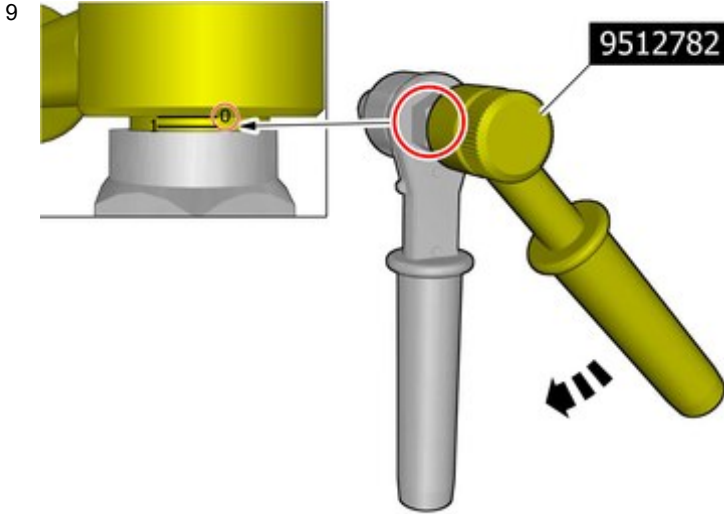

Utilize uma ferramenta especial: T9512782, Ferramenta para porca de rebite

Reinicialização da ferramenta.

IMG-372305

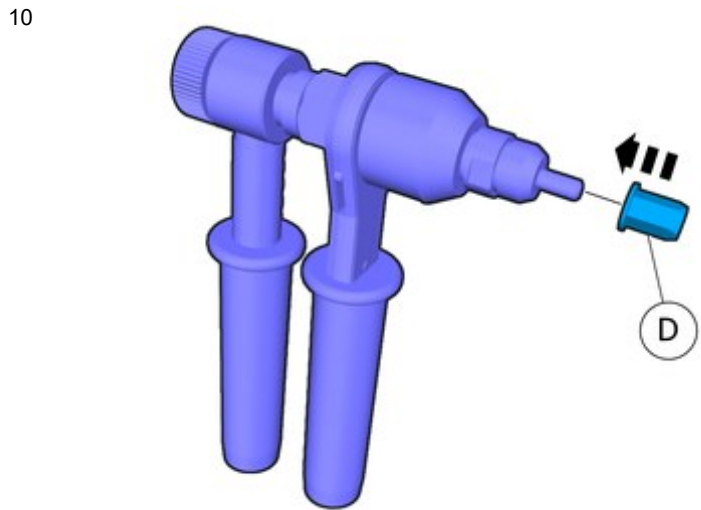

IMG-464604



Installation instructions, accessories

Volvo Car Corporation Gothenburg, Sweden

11

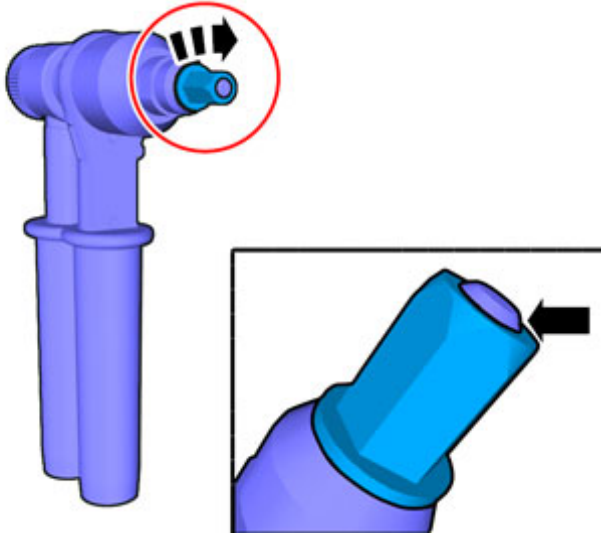

IMG-367098

Utilize força manual.

O roscado exterior da ferramenta deve estar alinhado com a extremidade da porca de rebite.

12

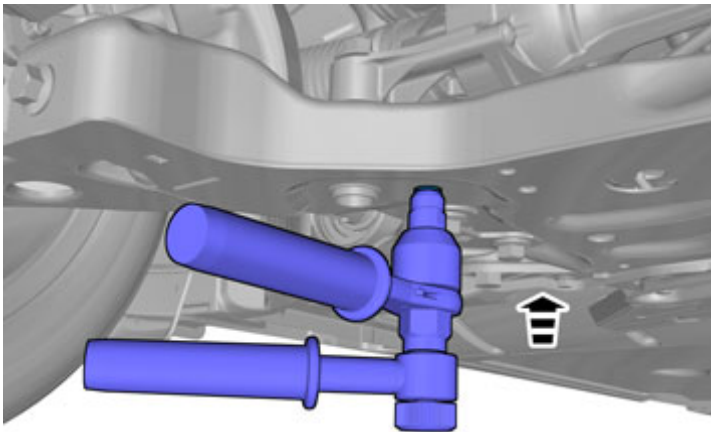

IMG-372295

Pressione a ferramenta contra a base.

Mantenha a ferramenta com o ângulo correcto em relação à base.



Installation instructions, accessories

Volvo Car Corporation Gothenburg, Sweden

13

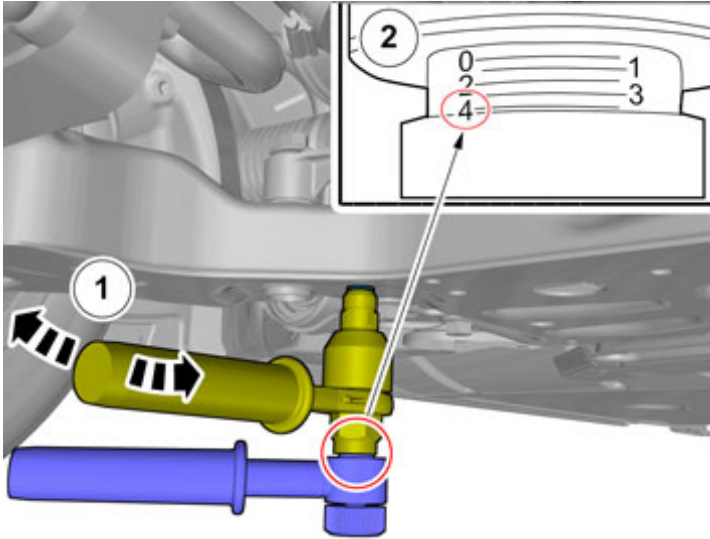

IMG-372296

Aperte com a ferramenta até o valor indicado.

14

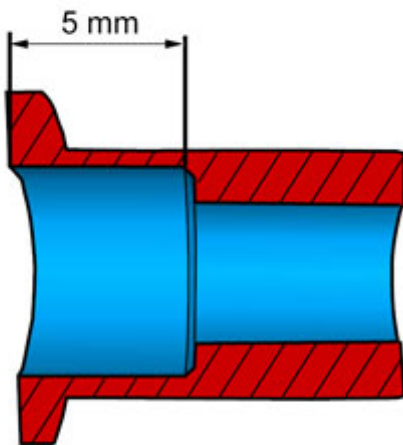

IMG-373060

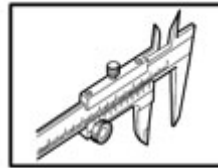

Meça

Utilize: Paquímetro



Installation instructions, accessories

Volvo Car Corporation Gothenburg, Sweden

15

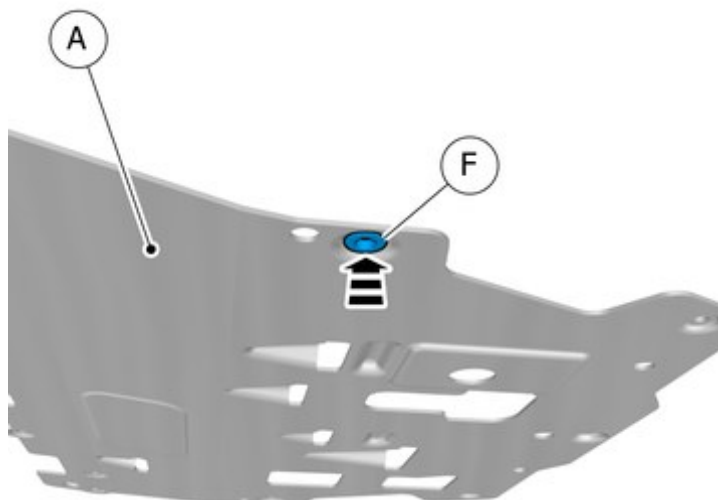

IMG-464561

Instale as peças do kit de acessórios.

Proceda do mesmo modo do outro lado.

16

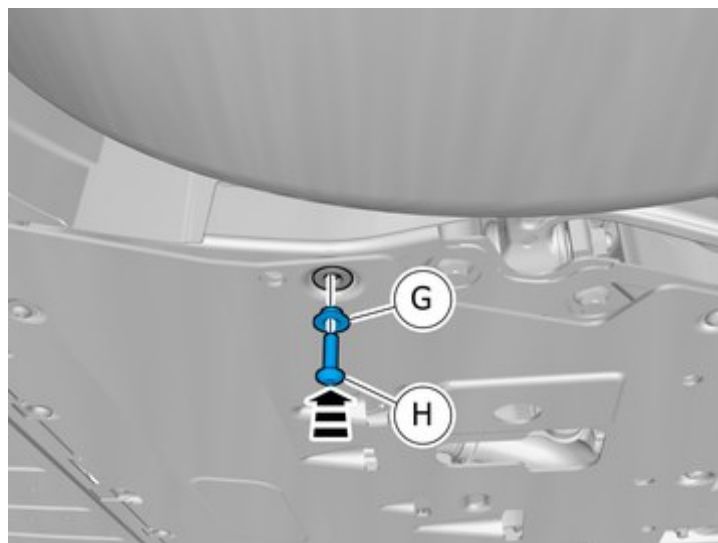

IMG-464568

Nota!

Não aperte os parafusos completamente.

Instale as peças do kit de acessórios.

Utilize os parafusos pretos.

Proceda do mesmo modo do outro lado.



Installation instructions, accessories

Volvo Car Corporation Gothenburg, Sweden

17

Nota!
Vista para orientação

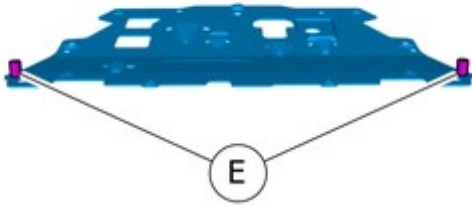

IMG-464503

18

Nota!
Não aperte os parafusos completamente.

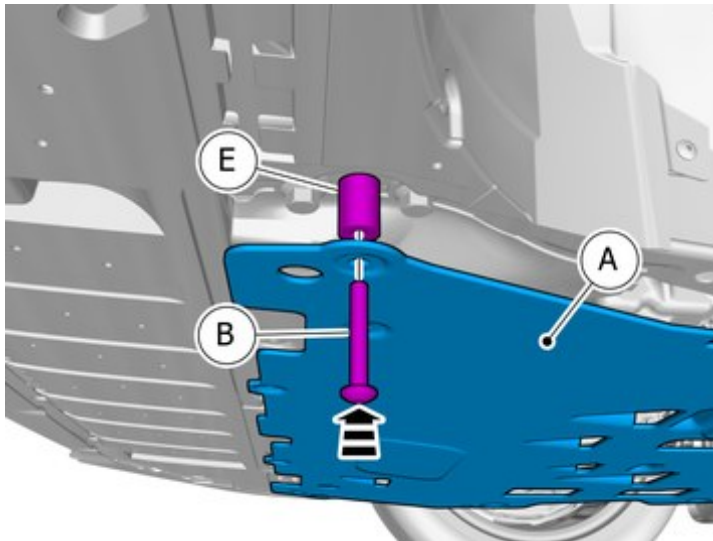

Instale os parafusos.

IMG-464605



Installation instructions, accessories

Volvo Car Corporation Gothenburg, Sweden

19

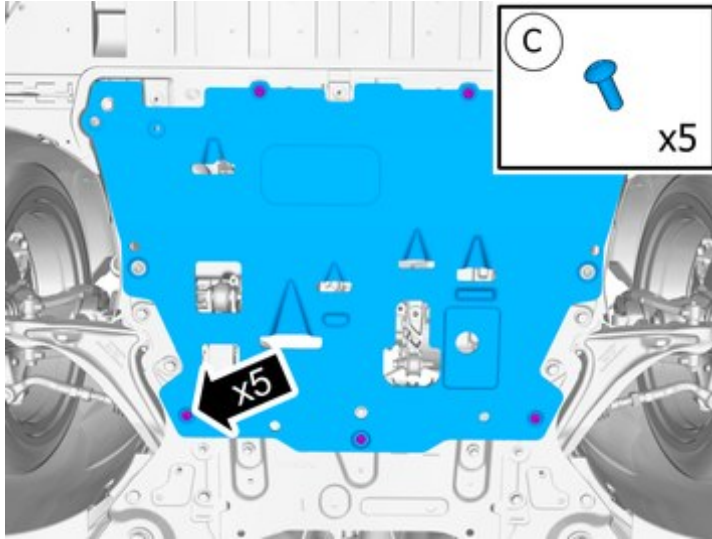

IMG-464615

Aperte os parafusos.

Binário de aperto: M10 , 50 Nm

20

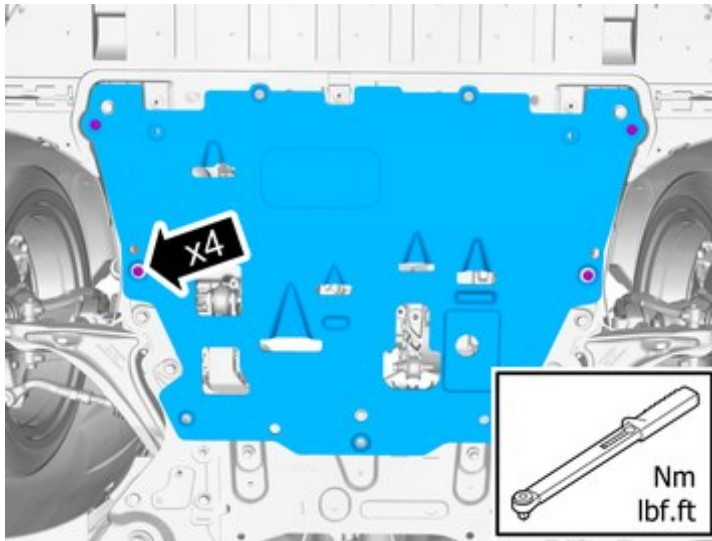

IMG-464616

Aperte os parafusos.

Binário de aperto: M10 , 50 Nm