

Installation instructions, accessories

Volvo Car Corporation Gothenburg, Sweden

Anweisung Nr. 31373893
Version 1.4
Art.- Nr. 30784190

Einstiegsleistendekor

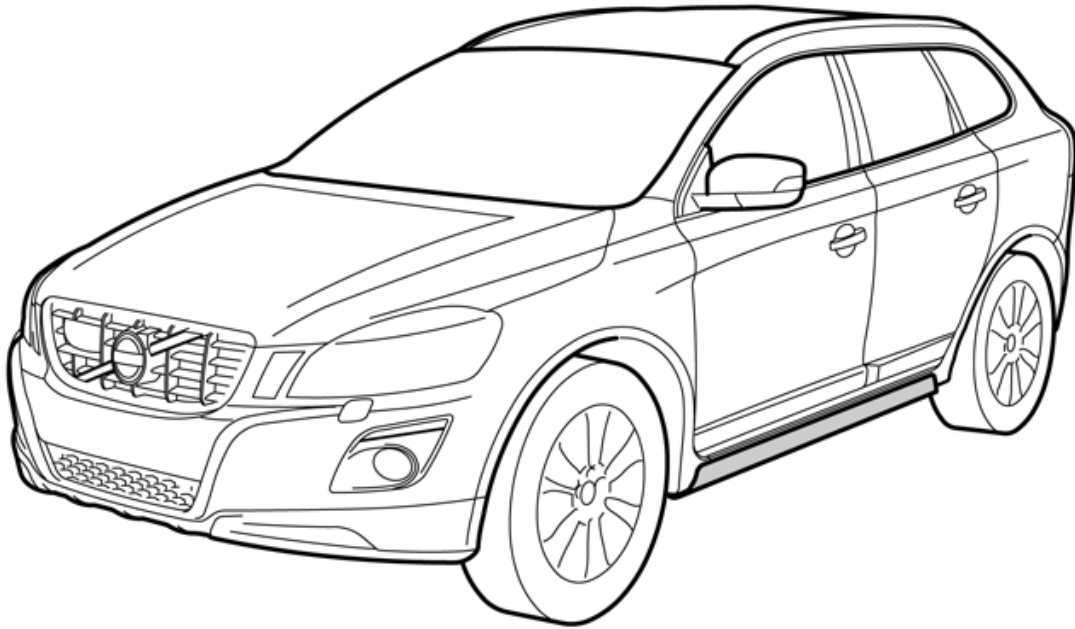

IMG-284607

Ausrüstung

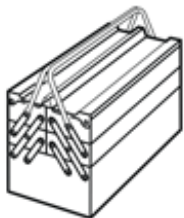

A0000162



J0000368



IMG-239660



IMG-239681

2 h



A0000177

72h



IMG-251688

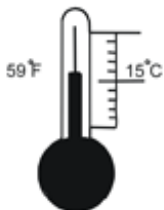

Installation instructions, accessories

Volvo Car Corporation Gothenburg, Sweden

A0000170

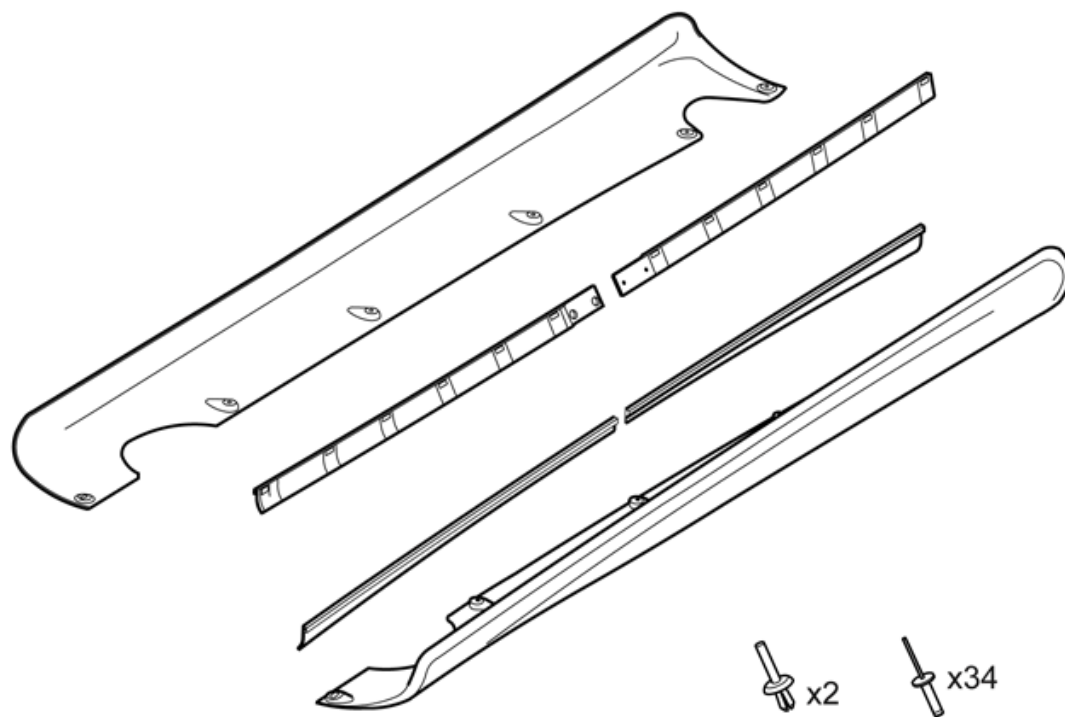

IMG-285341

Installation instructions, accessories

Volvo Car Corporation Gothenburg, Sweden

Any comments on this publication? Please contact your nearest retailer. Thank You!

Publ.no:	Issue:	Kit no:
Comments:.....		
.....		
.....		
.....		

From:	
Address:	
Telephone:	
Telefax:	

IMG-213320

Installation instructions, accessories

Volvo Car Corporation Gothenburg, Sweden

EINFÜHRUNG

Vor Beginn der Montage ist die gesamte Anweisung durchzulesen.

Anmerkungen und Warnhinweise dienen Ihrer Sicherheit und einer Minimierung der Gefahr, dass Teile bei der Montage beschädigt werden.

Vor Beginn der Montage ist sicherzustellen, dass alle in der Anweisung angegebenen Werkzeuge griffbereit sind.

Einige Schritte der Anweisung werden ausschließlich durch Abbildungen beschrieben. Komplexere Schritte werden von einem Text begleitet.

Bei eventuellen Problemen mit der Anweisung oder dem Zubehör bitte an den ortsansässigen Volvohändler wenden.

1

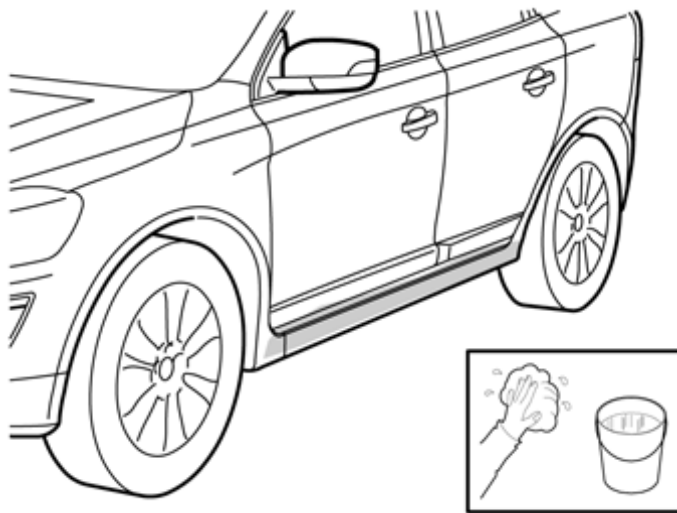

IMG-285323

2

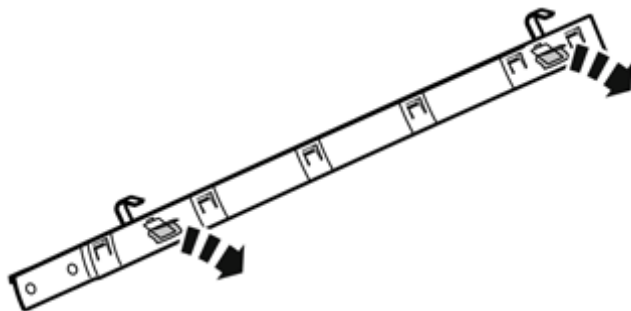

IMG-285327

Einbau vorderer Halter

Einen der vorderen Halter aus dem Satz entnehmen. Sämtliche Halter sind gekennzeichnet und passen nur an einer Stelle. Stets mit dem vorderen Halter beginnen.

Das Schutzklebeband vom Befestigungsklebeband abziehen.

Installation instructions, accessories

Volvo Car Corporation Gothenburg, Sweden

3

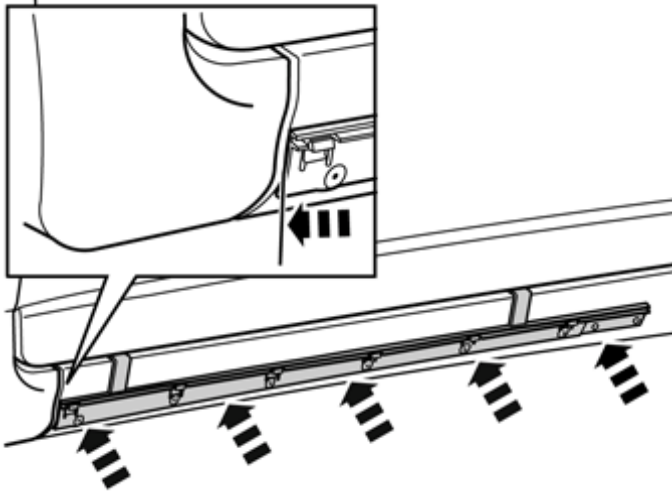

IMG-285328

Die Vorderkante des Halters an der hinteren Kante des Zwischenraums zwischen den Bodenschwellerverkleidungen einpassen. Darauf achten, dass das Klebeband noch nicht festklebt. Gleichzeitig den Halter auf der Oberseite der Bodenschwellerverkleidung einhaken.

Mittig vor den Befestigungsklebebändern andrücken.

4

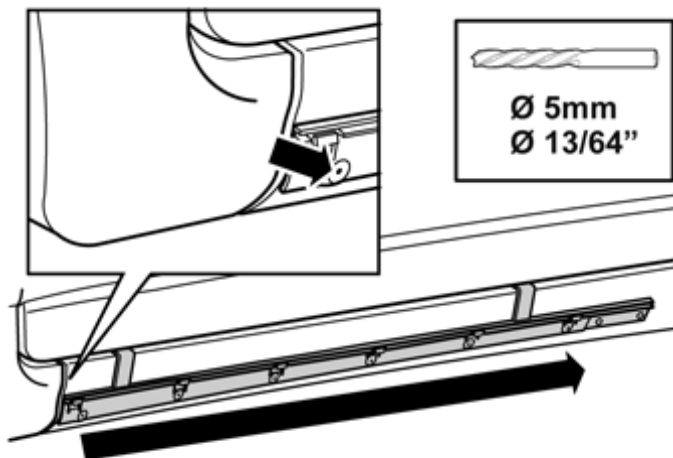

IMG-285329

Die sechs markierten Löcher im Halter mit einem Bohrer ($\text{\O} 5 \text{ mm}$ ($13/64''$)) aufbohren.

Die Bohrspäne entfernen. Die Späne zwischen dem Halter und der Bodenschwellerverkleidung mit einem Blattmaß entfernen.

5

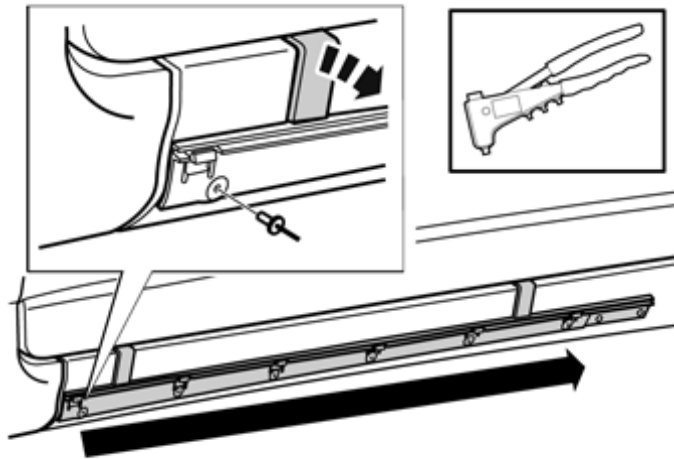

IMG-285330

Den Halter über sämtliche Löcher am Bodenschweller festnieten.

Die Haken entlang dem Halter abbrehen.

6

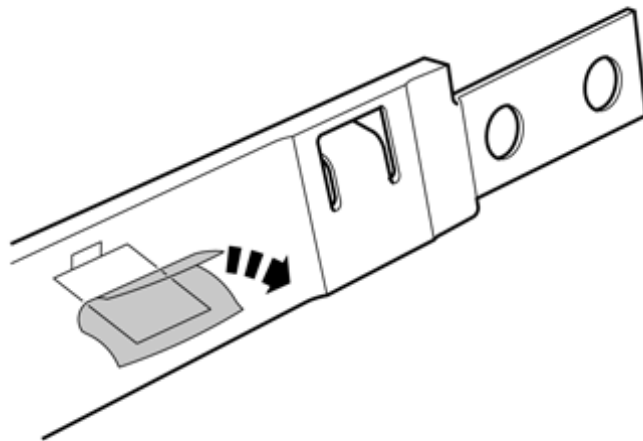

IMG-285331

Einbau hinterer Halter

Den hinteren Halter aus dem Satz entnehmen.

Das Schutzklebeband an sämtlichen Stellen vom Befestigungsklebeband abziehen.

Installation instructions, accessories

Volvo Car Corporation Gothenburg, Sweden

7

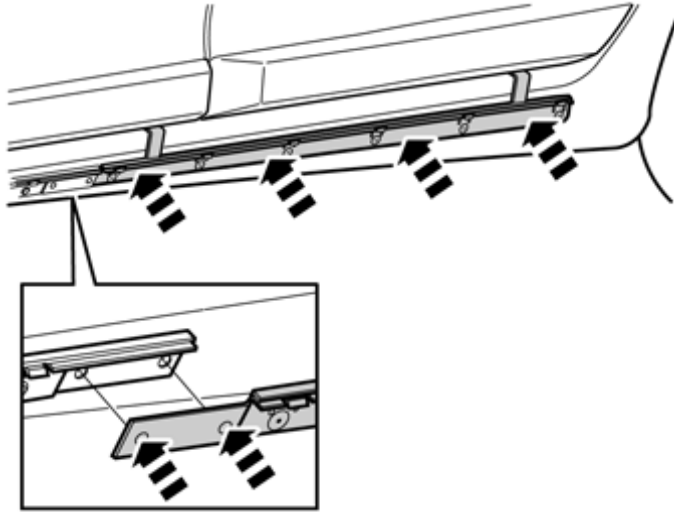

IMG-285332

Die Zapfen am Halter in die entsprechenden Löcher im vorderen Halter einpassen. Darauf achten, dass das Klebeband noch nicht festklebt.

An der Oberkante der Bodenschwellerverkleidung einhaken und an den Befestigungsklebebändern festdrücken.

8

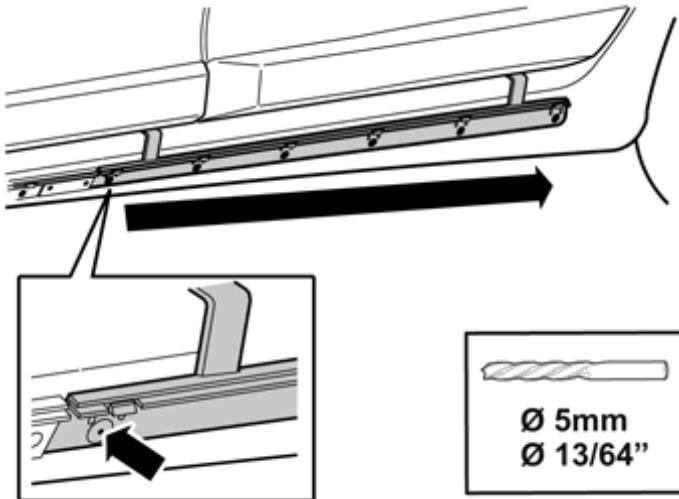

IMG-285333

Die sechs gekennzeichneten Löcher mit einem Bohrer ($\text{\O} 5 \text{ mm}$ ($13/64''$)) aufbohren.

Die Bohrspäne entfernen. Die Späne zwischen dem Halter und der Bodenschwellerverkleidung mit einem Blattmaß entfernen.

Installation instructions, accessories

Volvo Car Corporation Gothenburg, Sweden

9

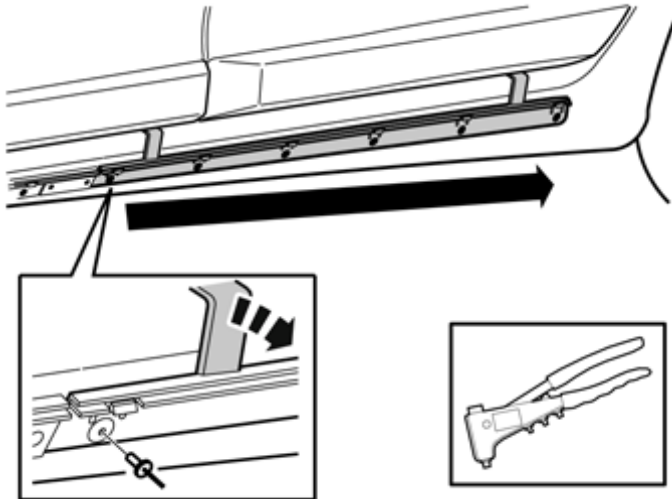

IMG-285334

Den Halter über sämtliche Löcher an der Bodenschwellerverkleidung festnieten.

Die Haken entlang dem Halter abbrennen.

10

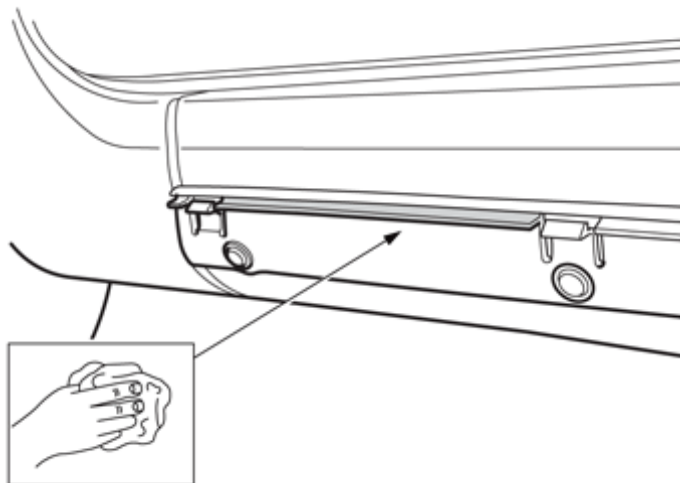

IMG-302003

Hinweis!

Die Punkte 10 -12, welche die Verleimung des Einstiegsleistendekors beschreiben, sollen verhindern, dass sich dieses lockert, wenn die Hebeplatten einer Hebevorrichtung falsch direkt an der Bodenschwellerverkleidung und nicht an den vorgesehenen Hebepunkten an der Vorder- und Hinterkante des Bodenschwellers befestigt wurden. Hebebühnen, die entlang des gesamten Bodenschwellers angreifen, sind mit Vorsicht zu verwenden.

Die markierte Fläche in der Nut zwischen den beiden Befestigungshaken auf dem Halter mit Isopropanol reinigen und trocken wischen.

Auf gleiche Weise am hinteren Ende des hinteren Halters verfahren.

Installation instructions, accessories

Volvo Car Corporation Gothenburg, Sweden

11

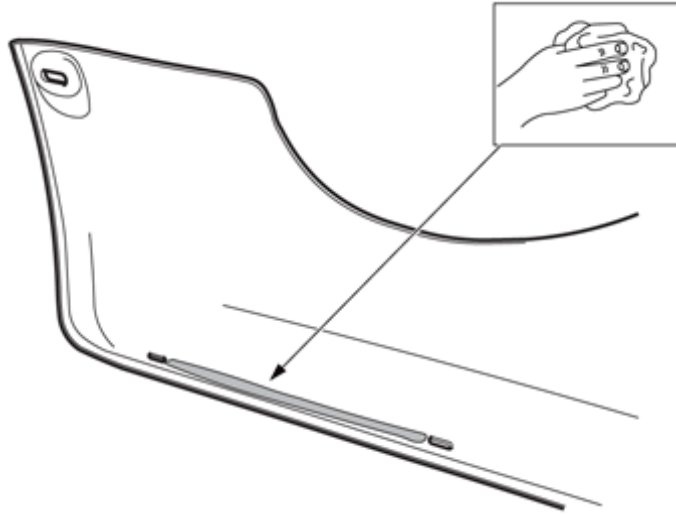

IMG-302004

Die markierte Fläche auf der Erhöhung zwischen den beiden Befestigungshaken auf der Vorderkante der Dekorleiste mit Isopropanol reinigen und trocken wischen.

Auf gleiche Weise am hinteren Ende verfahren.

12

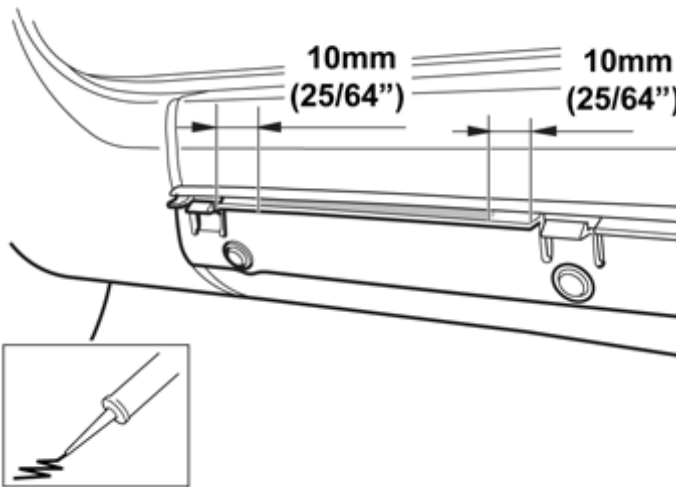

IMG-302005

Hinweis!

Bei der Arbeit muss eine Temperatur von mindestens 15° C (59° F) herrschen. Das Mundstück auf der Klebstofftube verwenden. Der Strang darf nicht dicker sein als das kleinste Loch im Mundstück.

Einkomponentenkleber in die Nut zwischen den beiden Befestigungshaken auf dem vorderen Halter 10 mm (25/64") von den Enden der Befestigungshaken auftragen.

Auf gleiche Weise am hinteren Ende des hinteren Halters verfahren.

Installation instructions, accessories

Volvo Car Corporation Gothenburg, Sweden

13

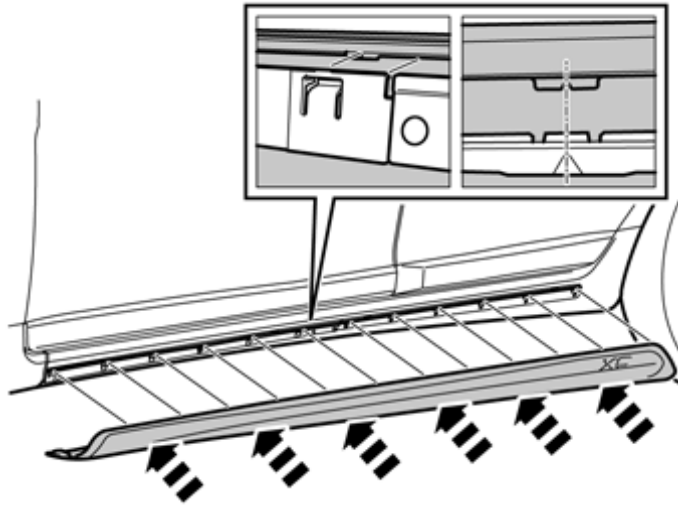

IMG-285335

Hinweis!

Für diesen Arbeitsschritt sind zwei Personen erforderlich.

Die Kerbe der Dekorleiste (an einem der mittleren Befestigungshaken angeordnet) vor der Pfeilspitze am vorderen Ende des hinteren Halters einpassen. Die Befestigungshaken und die Kante müssen in die entsprechenden Halter hineinpassen.

Die Dekorleiste in die Halter drücken. Dabei muss ein Schnappergeräusch zu hören sein, ausgenommen an den mit Klebstoff bestrichenen Flächen.

Achten Sie darauf, dass die Dekorleiste ordentlich einschnappt.

14

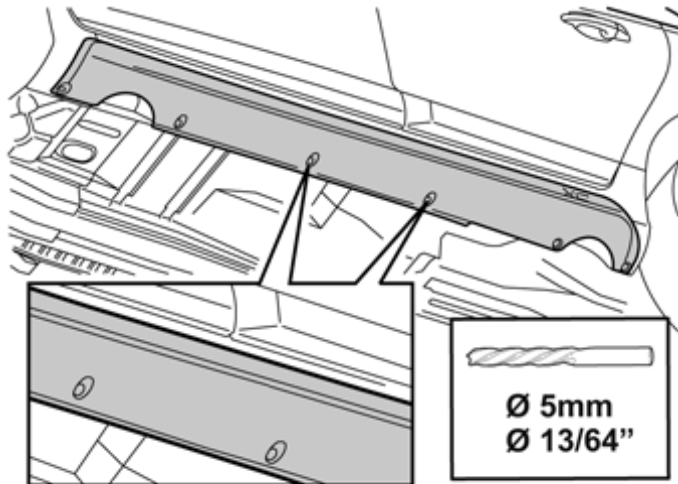

IMG-285336

Das Unterteil der Verkleidung an der Bodenschwellerverkleidung an den mittleren Löchern festdrücken und beides mit einem Bohrer (Ø 5 mm (13/64\"/>

Bohrspäne entfernen.

Installation instructions, accessories

Volvo Car Corporation Gothenburg, Sweden

15

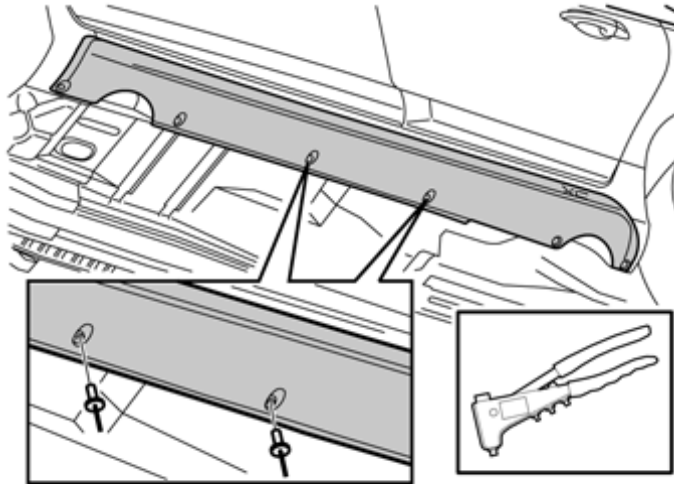

IMG-285337

Die Verkleidung in den beiden Löchern festnieten.

Bohr- und Nietvorgang an den beiden hinteren Löchern wiederholen.

16

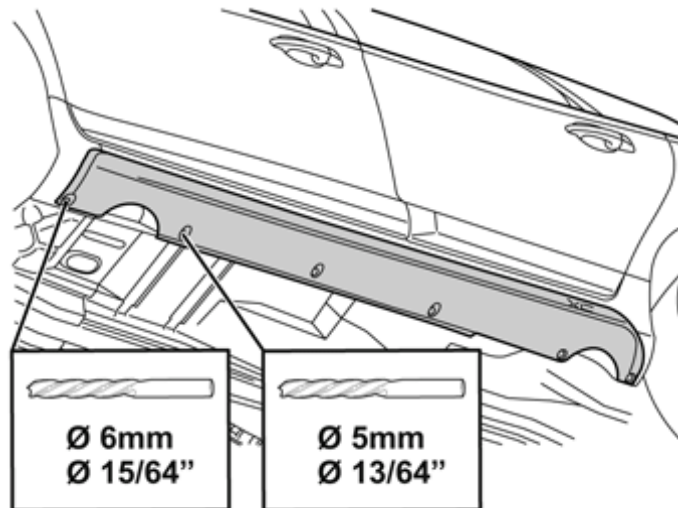

IMG-285338

Das Unterteil der Verkleidung an der Bodenschwellerverkleidung an den vorderen Löchern festdrücken.

Das hintere Loch mit einem Bohrer (\varnothing 5 mm (13/64")) und das vordere mit einem Bohrer (\varnothing 6 mm (15/64")) aufbohren.

Hinweis!

In der Mitte des länglichen Lochs bohren.

Bohrspäne entfernen.

Installation instructions, accessories

Volvo Car Corporation Gothenburg, Sweden

17A

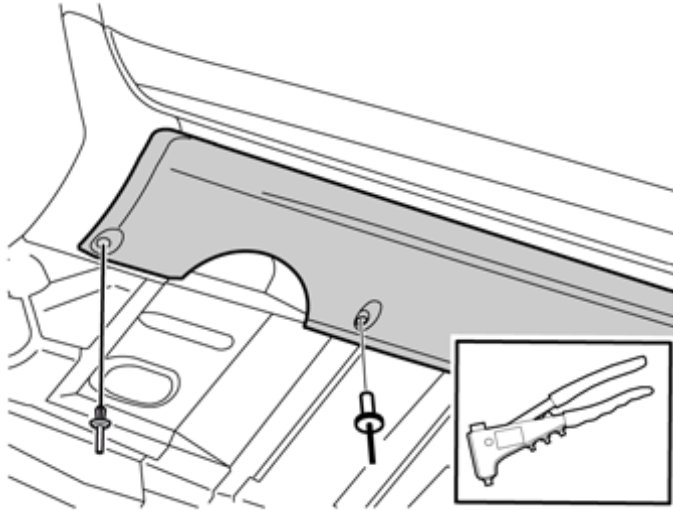

IMG-285339

17B



IMG-293863

Abb. A und B

Hinweis!

Den Mittelstift des Clips einklopfen und dann herausziehen, aber nur so weit, dass er noch einen Millimeter im Clip steckt. Das geschieht, weil die Dekorleiste bei der Befestigung des Clips federt und der Mittelstift beim Einklopfen brechen kann.

Die Verkleidung im hinteren Loch mit einer Popniete und im vorderen mit einem Clip mit Mittelstift befestigen.

Arbeitsschritt auf der anderen Seite wiederholen.

18

Hinweis!

Das Fahrzeug darf nach durchgeführter Arbeit zwei Stunden lang nicht verwendet werden.

Hinweis!

Das Fahrzeug nach durchgeführter Arbeit 72 Stunden lang nicht waschen.