

Volvo. for life

VOLVO  
**ACCESSORIES USER GUIDE**



**VOLVO**

Volvo Car Corporation 30721751, 2008-01 Printed in Göteborg, Sweden



Specifikationer, konstruktionsdata och illustrationer i denna publikation är inte bindande. Vi förbehåller oss rätten att göra ändringar utan föregående meddelande.

The specifications, constructional data and illustrations contained in this publication are not binding. We reserve us the right to make alterations without prior notification.

Les spécifications, les données de construction et les illustrations de cette publication ne sont contractuelles. Nous nous réservons le droit d'effectuer des modifications sans notification préalable.

Die in dieser Veröffentlichung enthaltenen technischen Daten, Konstruktionsdaten und Abbildungen sind nicht bindend. Wir behalten uns das Recht vor, Änderungen ohne vorherige Ankündigung vorzunehmen.

Tässä julkaisussa olevat erittelyt, rakennetiedot ja kuvat eivät ole sitovia. Pidätämme itsellämme oikeuden tehdä muutoksia niistä ennalta ilmoittamatta.

Le specifiche, i dati di costruzione e le illustrazioni contenute nella presente pubblicazione non sono vincolanti. Ci riserviamo il diritto di apportare modifiche senza preavviso.

Las especificaciones, datos de construcción e ilustraciones de esta publicación no son vinculantes. Nos reservamos el derecho de realizar alteraciones sin notificación previa.

De specificaties, constructiegegevens en afbeeldingen in deze uitgave zijn niet bindend. We behouden ons het recht voor om wijzigingen aan te brengen zonder voorafgaande kennisgeving.

Las especificações, dados de construção e figuras desta publicação não são vinculativas. Reservamo-nos o direito de fazer alterações sem notificação prévia.

Спецификации, конструкторские данные и иллюстрации в данной публикации могут быть изменены. Мы оставляем за собой право на внесение изменений без предварительного предупреждения.

当ガイド内の仕様、デザインデータ、及びイラストには拘束力はありません。当社は予告無しに内容を変更する権利を有します。

本出版物内の規格、構造データ与插图不受限制。我们保留进行更改而无须事先通知之权力。



Insynsskydd .....	2
Cargo cover .....	3
Cache-bagages .....	4
Gepäckraumabdeckung .....	5
Cubierta ocultaobjetos .....	6
Bagagerolhoes .....	7
Tavaratilan kuormapeite .....	8
Copribagagli .....	9
Protecção de privacidade .....	10
カーゴカバー .....	11
Шторка .....	12

## SV Insynsskydd

### Ditsättning

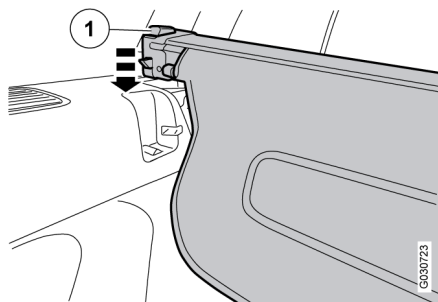

- Placera den ena änden av insynsskyddet i försänkningen i sidopanelen längst fram i bagageutrymmet.
- Placera den andra änden i försänkningen på motsatt sida.
- Tryck fast insynsskyddet på båda sidor. Ett klickljud ska höras och den röda markeringen under knappen (1) skall försvinna.
- Kontrollera att båda ändarna är låsta.

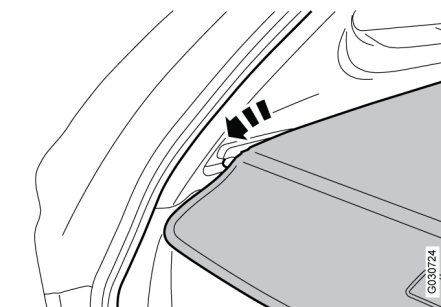

- Dra insynsskyddet över bagaget och haka fast det i spåren på sidopanelerna bak.

#### **i** VIKTIGT

Då insynsskyddet är monterat kan ett eventuellt skyddsgaller inte fällas upp eller ner.

### Borttagning

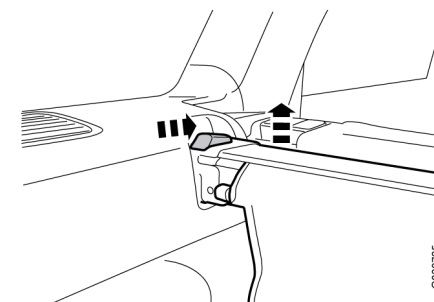

- Haka ur insynsskyddet från sidopanelerna bak och låt det rulla in.
- Tryck knappen på båda sidor framåt så att låshakarna dras in och insynsskyddet lossar.
- Dra/vinkla försiktigt upp först den ena änden och sedan den andra. Ta bort insynsskyddet.

### Installing

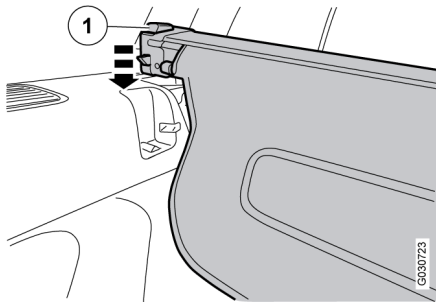

- Place one end of the cargo cover in the recess in the side panel, furthest forward in the cargo compartment.
- Place the other end in the recess on the opposite side.
- Press the cargo cover in on both sides. A click should be heard and the red mark under the button (1) should disappear.
- Check that both ends are locked.

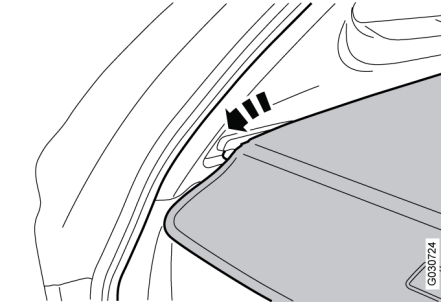

- Pull the cargo cover over the cargo and hook it onto the catches at the rear of the side panels.

**i CAUTION**

When the cargo cover is installed, the safety grille cannot be folded up or down, if installed.

### Removing

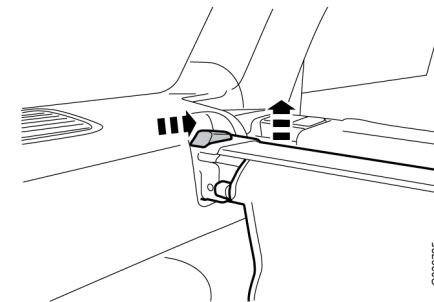

- Unhook the cargo cover from the rear of the side panels and allow it to roll up.
- Press the button on the sides forward so that the catches are pulled in and the cargo cover detaches.
- Carefully pull/angle up first one end and then the other. Remove the cargo cover.

## FR Cache-bagages

### Pose

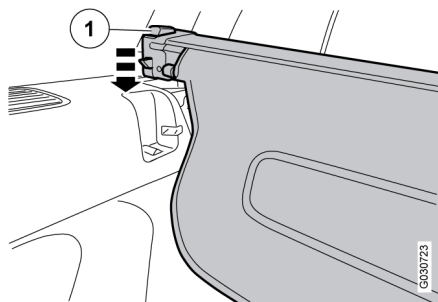

- Disposer l'une des extrémités du cache-bagages dans le creux du panneau latéral, à l'avant du compartiment à bagages.
- Disposer l'autre extrémité dans le creux du côté opposé.
- Fixer le cache-bagages en appuyant dessus des deux côtés. Un clic doit se faire entendre et le repère rouge sous le bouton (1) doit disparaître.
- Vérifier que les deux extrémités sont bien fixées.

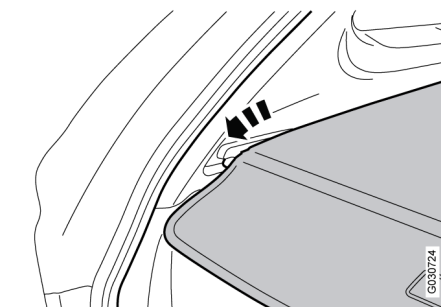

- Recouvrir les bagages du cache-bagages et l'accrocher dans les rainures des panneaux latéraux arrière.



#### IMPORTANT

Lorsque le cache-bagages est installé, il n'est plus possible de relever ou d'abaisser la grille de protection.

### Dépose

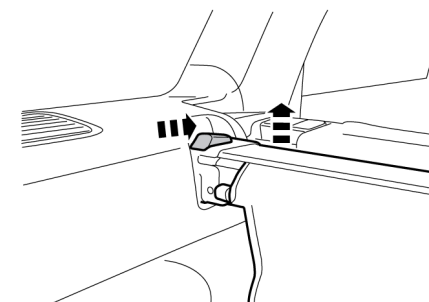

- Décrocher le cache-bagages des panneaux latéraux arrière et le laisser s'enrouler.
- Appuyer sur les boutons des deux côtés vers l'avant pour rentrer les crochets et détacher le cache-bagages.
- Dégager doucement une extrémité puis l'autre. Enlever le cache-bagages.

## Montieren

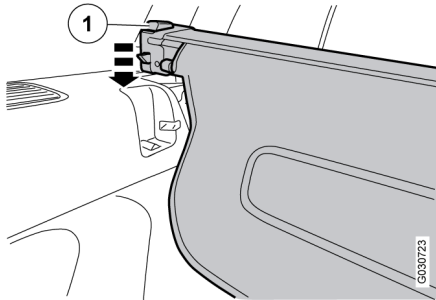

- Ein Ende der Gepäckraumabdeckung in die Vertiefung in der Seitenverkleidung setzen, die sich ganz vorn im Kofferraum befindet.
- Das andere Ende in die entsprechende Vertiefung auf der entgegengesetzten Seite setzen.
- Die Gepäckraumabdeckung auf beiden Seiten festdrücken. Die Gepäckraumabdeckung muss auf beiden Seiten hörbar einrasten und die roten Markierungen unter den Hebeln (1) dürfen nicht mehr zu sehen sein.
- Überprüfen, dass beide Enden eingerastet sind.

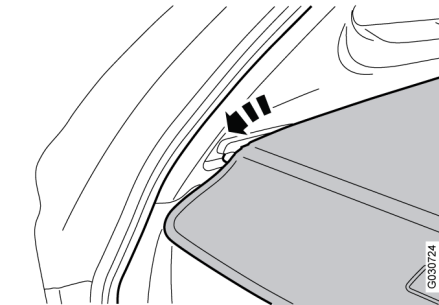

- Die Gepäckraumabdeckung über das Gepäck ziehen und in die Führungen an den Seitenverkleidungen hinten einhaken.

### WICHTIG

Ein eventuell vorhandenes Schutzgitter kann bei montierter Gepäckraumabdeckung nicht hoch- oder heruntergeklappt werden.

## Entfernen

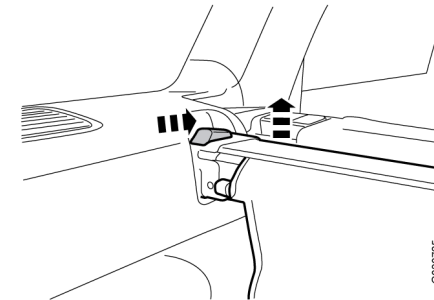

- Die Gepäckraumabdeckung aus den Seitenverkleidungen hinten aushaken und aufrollen lassen.
- Die Hebel an beiden Seiten nach vorn drücken, damit die Rasten eingezogen werden und sich die Gepäckraumabdeckung löst.
- Zuerst das eine Ende und anschließend das andere Ende vorsichtig nach oben ziehen/anwinkeln. Die Gepäckraumabdeckung entfernen.

## ES Cubierta ocultaobjetos

### Instalación

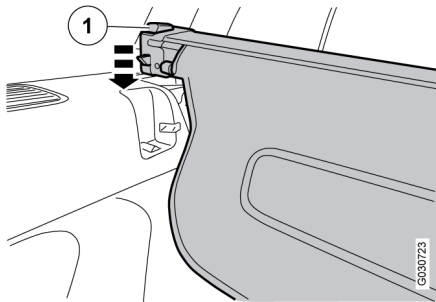

- Coloque un extremo de la cubierta ocultaobjetos en el rebaje del panel lateral, en el extremo delantero del compartimento de equipajes.
- Coloque el otro extremo en el rebaje del lado opuesto.
- Oprima la cubierta ocultaobjetos en ambos lados para que quede sujeta. Se oirá un sonido de encaje y la marca roja debajo del botón (1) desaparecerá.
- Controle que ambos lados estén bloqueados.

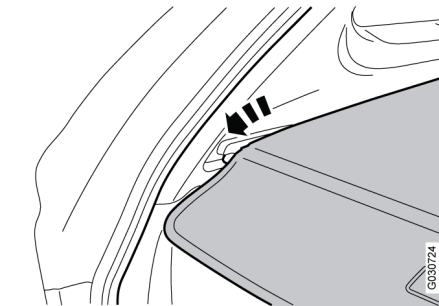

- Extienda la cubierta ocultaobjetos sobre el equipaje y sujétela en las ranuras de los paneles laterales traseros.



#### IMPORTANTE

Cuando la cubierta ocultaobjetos está montada, la rejilla de protección, si la hubiera, no puede elevarse ni abatirse.

### Remoción

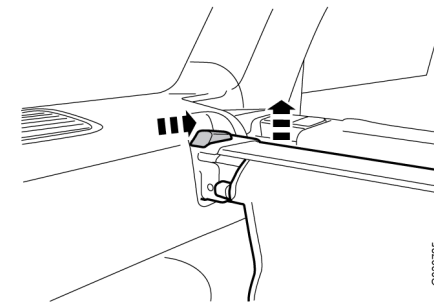

- Desenganche la cubierta ocultaobjetos de los paneles laterales traseros y deje que se enrolle.
- Oprima el botón de ambos lados hacia adelante, para que los ganchos de retención se adentren y la cubierta ocultaobjetos se suelte.
- Tire hacia arriba/eleve con precaución en ángulo uno de los extremos y luego el otro. Quite la cubierta ocultaobjetos.



## Monteren

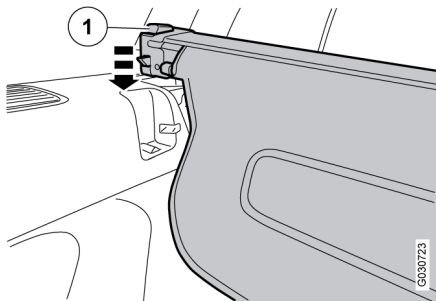

- Plaats het ene uiteinde van de bagagerolhoes in de verzinking in het zijpaneel helemaal voorin de bagageruimte.
- Plaats het andere uiteinde in de verzinking aan de andere kant.
- Druk de bagagerolhoes aan beide kanten vast. Er moet een klikgeluid hoorbaar zijn en de rode markering onder de knop (1) moet verdwijnen.
- Controleer of beide uiteinden vergrendeld zijn.

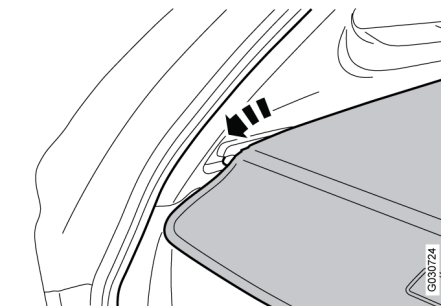

- Trek de bagagerolhoes over de bagage en haak deze in de gleuven op de zijpanelen achter vast.



### BELANGRIJK

Als de bagagerolhoes is gemonteerd, kan een evt. veiligheidsrooster niet omhoog of omlaag worden geklapt.

## Verwijderen

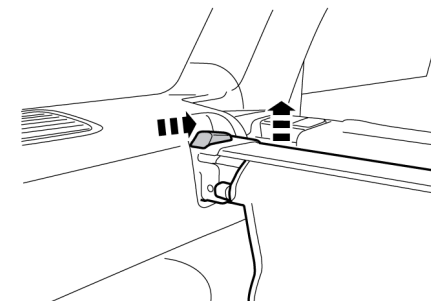

- Haak de bagagerolhoes van de zijpanelen achter los en laat deze oprollen.
- Druk de knop aan beide kanten naar voren, zodat de vergrendelhaken worden ingetrokken en de bagagerolhoes loslaat.
- Trek/kantel eerst het ene uiteinde en vervolgens het andere uiteinde omhoog. Verwijder de bagagerolhoes.

## FI Tavaratilan kuormapeite

### Asennus

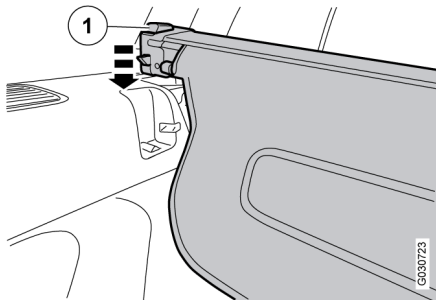

- Asettakaa kuormapeitteen toinen pää sivupaneelissa tavaratilan etuosassa olevaan syvennykseen.
- Asettakaa toinen pää vastakkaisella puolella olevaan syvennykseen.
- Painakaa kuormapeite kiinni molemmilta puolilta. Painettaessa tulee kuulua naksahdus ja painikkeen (1) alla olevan punaisen merkin tulee poistua näkyvistä.
- Tarkastakaa, että molemmat päät ovat lukittuja.

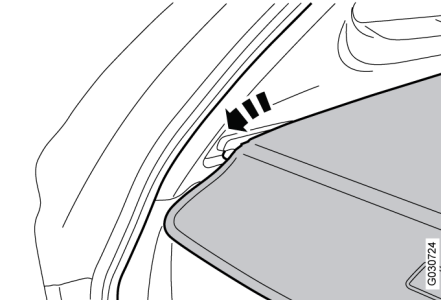

- Vetäkää kuormapeite tavaroiden päälle ja kiinnittäkää se sivupaneeleissa takana oleviin uriin.



### TÄRKEÄÄ

Kuormapeitteen ollessa asennettuna ei mahdollista suojaritilää voida kääntää ylös eikä alas.

### Irrutus

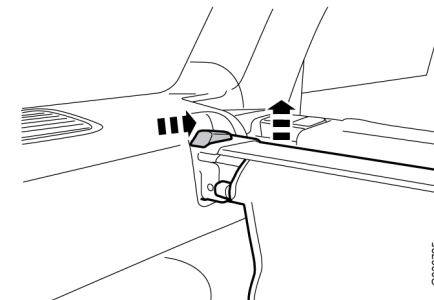

- Irrottakaa kuormapeite sivupaneelien takaosasta ja antakaa sen rullata sisään.
- Painakaa painiketta kummallakin puolella eteenpäin niin, että lukitsimet siirtyvät sisään ja kuormapeite irtaoo.
- Vetäkää/kääntäkää ylös ensin toinen pää ja sitten toinen. Ottakaa kuormapeite pois.

## Montaggio

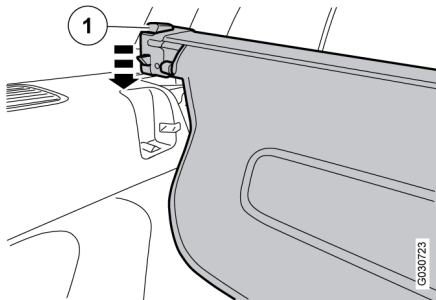

- Sistemare un'estremità del copribagagli nell'incavo del pannello laterale, il più avanti possibile nel bagagliaio.
- Sistemare l'altra estremità nell'incavo sul lato opposto.
- Fissare il copribagagli a entrambi i lati. Si deve sentire un clic e deve scomparire il segno rosso sotto il pulsante (1).
- Controllare che entrambe le estremità siano bloccate.

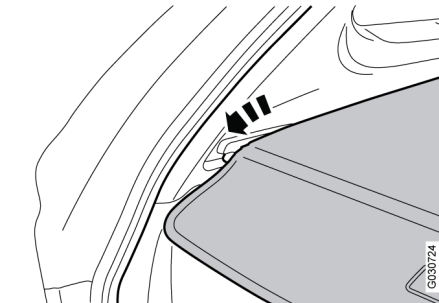

- Svolgere il copribagagli sopra i bagagli e agganciarlo alle scanalature sui pannelli laterali posteriori.



### IMPORTANTE

Quando è montato il copribagagli, non è possibile alzare o abbassare l'eventuale rete protettiva.

## Smontaggio

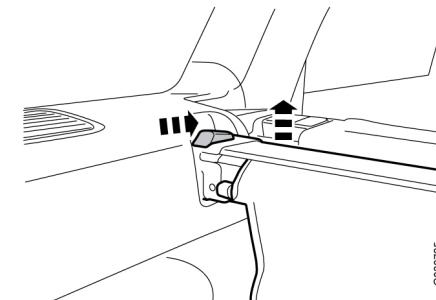

- Sganciare il copribagagli dai pannelli laterali posteriori e lasciare che si riavvolga.
- Premere in avanti il pulsante a entrambi i lati in modo che i ganci di bloccaggio rientrino e il copribagagli si stacchi.
- Tirare/angolare lentamente verso l'alto prima un'estremità, poi l'altra, quindi rimuovere il copribagagli.

## PT Protecção de privacidade

### Instalação

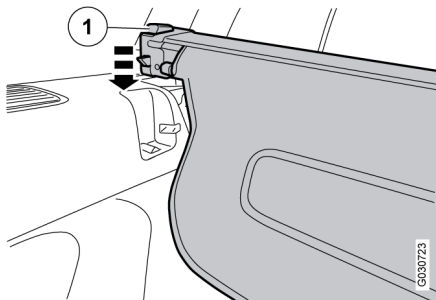

- Coloque uma extremidade da protecção de privacidade no recesso do painel lateral, ao fundo no compartimento de bagagens.
- Coloque a outra extremidade no recesso do lado contrário.
- Comprima a protecção de privacidade de modo a fixá-la, de ambos os lados. Ouvir-se-á um estalido, desaparecendo a marca vermelha debaixo do botão (1).
- Verifique se ambas as extremidades estão bloqueadas.

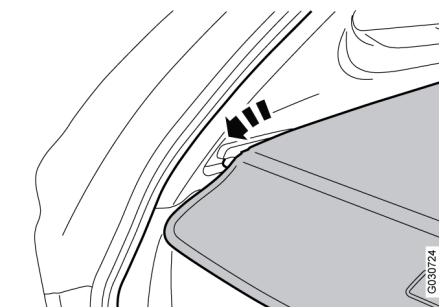

- Puxe a protecção de privacidade por cima da bagagem e prenda-a nas ranhuras existentes na parte de trás dos painéis laterais.



#### IMPORTANTE

Quando a protecção de privacidade estiver montada, não será possível levantar ou baixar a grade de protecção eventualmente existente.

### Remoção

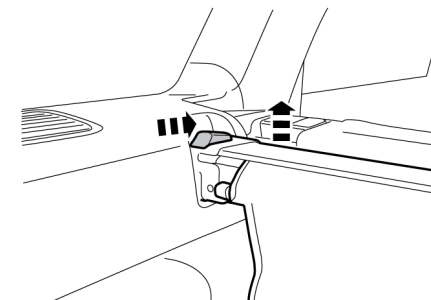

- Desprenda a protecção de privacidade da parte de trás dos painéis laterais e deixe-a enrolar.
- Carregue no botão de ambos os lados para a frente, de modo a que os trincos entrem e a protecção de privacidade se desprenda.
- Puxe/incline cuidadosamente para cima uma das extremidades e depois a outra. Remova a protecção de privacidade.

取り付け

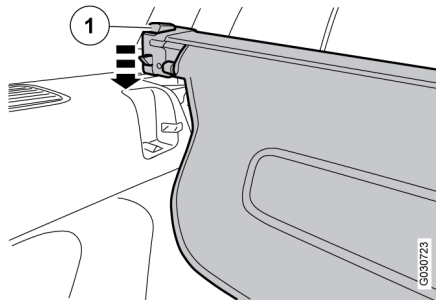

- カーゴカバーの一方の端をサイドパネルに沿って、カーゴコンパートメントの奥の切り欠きに取り付けます。
- もう一方の端を、反対側の切り欠きに取り付けます。
- 両側でカーゴカバーを押し付けます。カチッと音がして、ボタン(1)の下の赤いマークが見えなくなります。
- 両側とも確実に取り付けられていることを確認します。

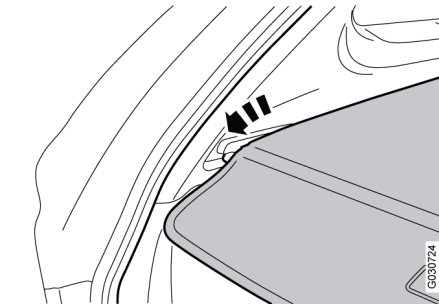

- カーゴカバーをカーゴコンパートメント上に引き出して、サイドパネル後方にある切り欠きに引っ掛けます。

**i** 重要

カーゴカバーを取り付けると、セーフティグリルを上下に折りたたむことはできません(取り付けられている場合)。

取り外し

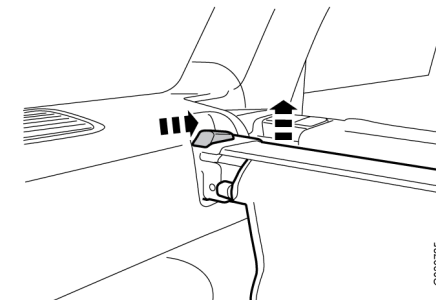

- リアピラーからカーゴカバーを外すと、自動的に巻き上がります。
- 両側のボタンを前方に押し、キャッチが引き込まれてカーゴカバーが外れるようにします。
- 一方の端を慎重に引き抜いてから、もう一方の端を引き抜き、カーゴカバーを取り外します。

### Установка

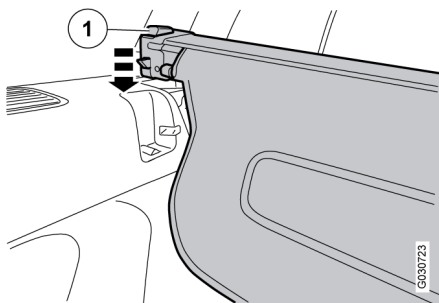

- Поместите один конец шторки в раззенкованное отверстие в боковой панели далеко впереди в отсеке багажника.
- Поместите второй конец в раззенкованное отверстие с противоположной стороны.
- Нажмите на шторку с обеих сторон. Должен послышаться щелчок, и красная маркировка под кнопкой (1) должна исчезнуть.
- Проверьте, чтобы оба конца были заблокированы.

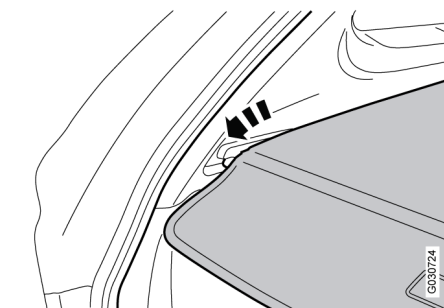

- Протяните шторку над багажом и закрепите ее крючками в пазах в задней части боковых панелей.

#### **Важно**

Если шторка установлена, то нельзя поднимать или опускать защитную решетку.

### Снятие

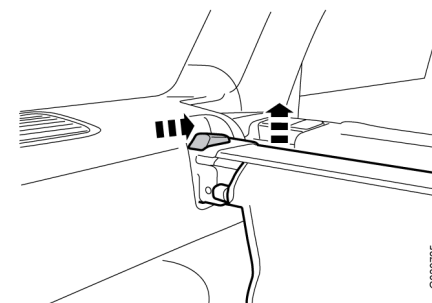

- Отцепите крючки шторки с задней части боковых панелей и дайте ей свернуться.
- Отожмите кнопку с обеих сторон вперед, чтобы запорные крючки втянулись, и шторка освободилась.
- Потяните/осторожно отогните сначала один конец, и затем другой. Снимите шторку.